

S O M S T Y L E

LED RGB

V L O E R L A M P

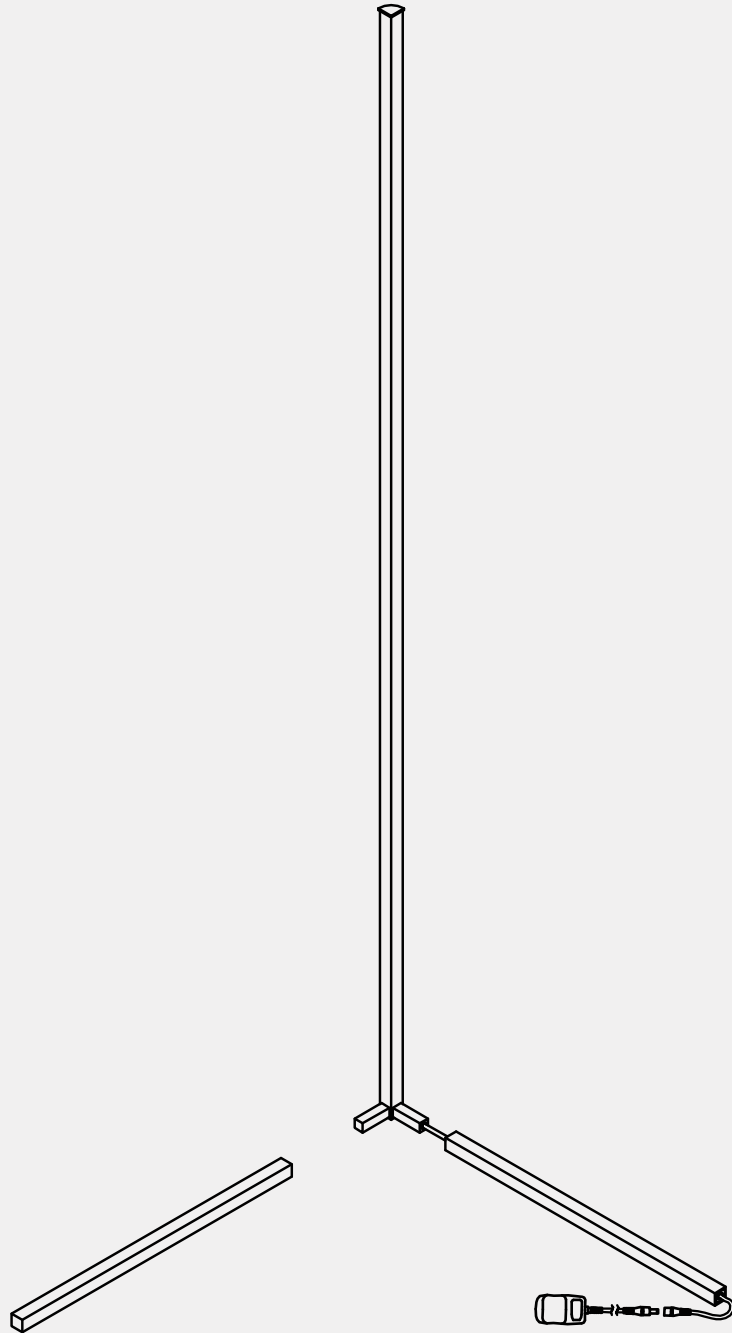

SOMSTYLE

INHOUDSOPGAVE:

Onderwerpen	Pag. Nr.
Basis Parameters	03
Beschrijving van de Afstandsbediening	03
Installatie Handleiding	04
Installatie Methode	05
Waarschuwing	05



BASIS PARAMETERS:

Werkspanning	5-24V
Aantal Effecten	358 effecten
Aantal Verlichtbare Leds	Tot 2048 verlichtbare leds
Bedieningsafstand	30 meter
Aantal Batterijen	2 AAA batterijen

BESCHRIJVING VAN DE AFSTANDBEDIENING:

	In-/ uitschakelen
	Automatisch afspelen (5 seconden lang indrukken om het menu te openen om de lichteffecten te veranderen en de leds aan of uit te schakelen) .

M+ **M-** **B+** **B-** **S+** **S-**
 Modus+ Modus- Helderheid+ Helderheid- Snelheid+ Snelheid-

Kleurenring: Raak de kleurenring aan en veeg eroverheen om de gewenste kleur in te stellen.

Stel het aantal verlichte leds in: Druk eerst op de “AAN/UIT-Knop” om de lamp uit te schakelen. Wanneer de lamp is uitgeschakeld, druk op de “A” knop gedurende 5 seconden om in het menu te komen. Druk nu op de “M+” en “M-” knoppen om het aantal ledsaan te passen. Druk daarna op de “AAN/UIT-Knop” om uw keuze op te slaan.



Verander de RGB volgorde: Als de kleur op de lamp en de kleurenring niet overeenkomen, moet u de RGB volgorde aanpassen. Druk eerst op de “AAN/UIT-Knop” om de lamp uit te schakelen. Wanneer de lamp is uitgeschakeld dient u 5 seconden op de “A-knop” te drukken om in het menu te komen. Druk nu op de “B+ knop” om de RGB-volgorde aan te passen totdat de kleurenvorgorde van de 15 leds voor de led-strip “rood, groen en blauw” is. Druk daarna op de “AAN/UIT-Knop” om deze instellingen op te slaan

Verbind de lamp met één afstandsbediening: Druk de blauwe knop boven op de kleurenring 5 seconden lang in om een een-op-een verbinding met de lamp te realiseren. Wanneer de verbinding is geslaagd, zouden de leds op de led strip drie keer blauw moeten flikkeren. Op dit moment kan alleen de afstandsbediening de lamp besturen.

Verbreek de een-op-een verbinding: Druk 5 seconden lang op de gele kleur aan de onderkant van de kleurenring. Wanneer dit geslaagd is, zouden de leds op de led strip drie keer geel moeten flikkeren. Op dit moment kan de lamp door meerdere afstandsbedieningen worden bestuurd.

INSTALLATIEHANDLEIDING:

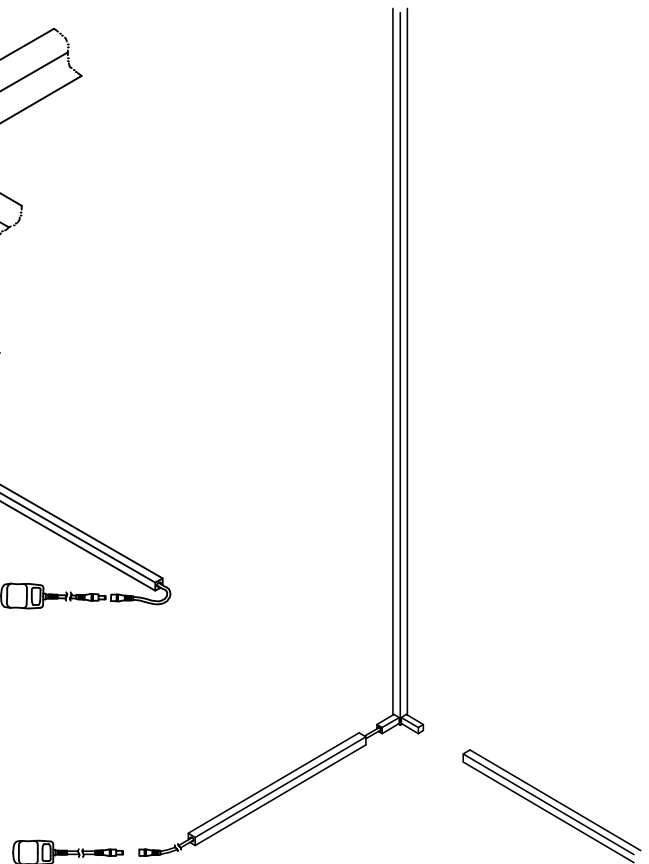
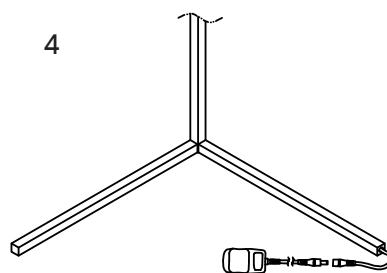
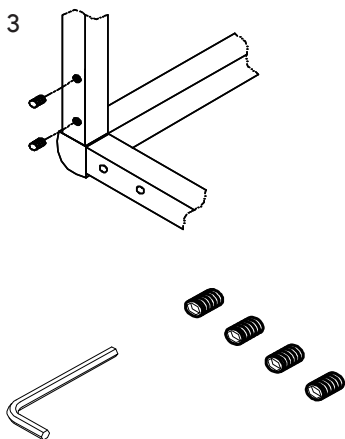
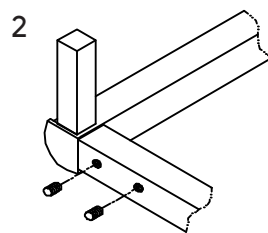
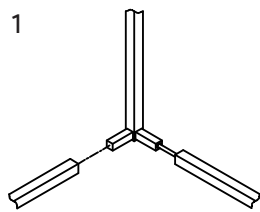

INSTALLATIE METHODE:

1. Haal alle onderdelen uit de doos. Controleer of u de lamp en de volgende onderdelen hebt:
 - ✓ 1 koppelstuk aangesloten met een kabel
 - ✓ 1 los koppelstuk
 - ✓ 1 AC adapter
 - ✓ 1 gereedschapstasje
2. Schuif het losse stuk op de lamp zoals in figuur 1.
3. Schroef het stuk stevig vast met de meegeleverde schroeven.
4. Trek voorzichtig aan de kabel. Het aangesloten stuk zou nu op de aansluiting op de lamp moeten schuiven.
5. Schroef dit stuk vast zoals in figuur 3.
6. Verbind de AC adapter en de kabel uit de lamp zoals in figuur 4.

WAARSCHUWING:**Aandachtspunten Voor Het Installeren:**

1. Sluit de lamp aan op een geschikte stroomaansluiting (100-240V,50Hz).
2. Voorkom krassen op het oppervlak en de draden van de lamp tijdens de installatie.
3. Installeer de lamp niet buiten.
4. De lamp mag niet in de buurt van corrosieve chemische voorwerpen of gassen komen. Was de lamp niet af met water. Veeg de lamp schoon met een schone, zachte doek.



S O M S T Y L E

LED RGB

FLOOR LAMP

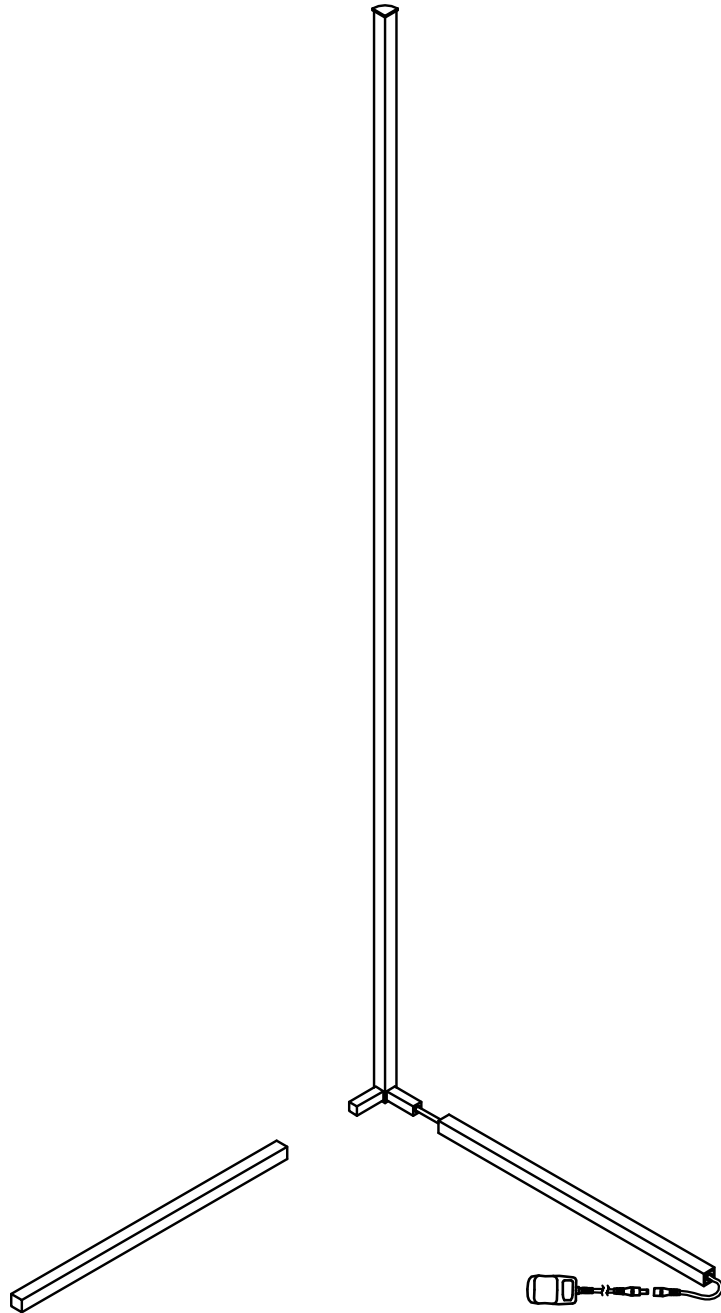

SOMSTYLE

TABLE OF CONTENT:



Topic	Page No
Basic Parameters	08
Key Operations Instructions	08
Installation Manual	09
Installation Method	10
Warning	10



BASIC PARAMETERS:

Working Voltage	5-24V
Effect Mode	358 effects
Control Points	Max up to 2048 pixels points
Remote Control Distance	Mini version 30 meter, plastic box version 100 meter
Battery Model	2 pcs No.7 batteries (remote control battery)

KEY OPERATION INSTRUCTIONS :

	Power on / off
	Auto play (In the shutdown state . Long press 5 seconds to enter the adjustment pixel points and RGB sequence menu) .

M+ **M-** **B+** **B-** **S+** **S-**
 Mode+ Mode- Brightness+ Brightness- Speed+ Speed-

Color Ring: Touch the color ring,led strip to display the corresponding color.

Adjust the number of Pixel Points Function: First press “ON/OFF key”to shut down. In the shutdown state,long press “A” key for 5 seconds to enter the number of pixel points adjustment menu. At this time, ress “M+” and “M-” to adjust the number of pixel points. After adjustment, press “ON/OFF” to save.

Adjust RGB Order Function: If the color of the led strip and the color ring cannot match,you need to adjust the RGB order. The adjustment method is the same as the number of adjustment pixel points .First press the “ON/OFF key” to shut down.in the shutdown state,long press the “A key” for 5 seconds to enter the number adjustment menu. At this time press the “B+ key” to Adjust the RGB order until the color Order of the 15 LED in front of the led strip is “red, green and blue” After adjustment press “ON/OFF key” to save.



Remote Control one-to-one matching function: In any case, long press the “blue key at the top” of the color ring for 5 seconds (no shaking left and right), to realize the remote control one-to-one matching function. After the matching is successful, the blue light of the led strip flashes three times. At this time, only this remote controller can control this controller .

Delete the Remote control matching function: In any case, press and hold the “yellow key at the bottom” of the color ring for 5 seconds (no shaking left and right), delete the remote control matching function. After successful delete, the yellow light of the led strip flashes three times, at this time, all remote controllers can control the controller.

INSTALLATION MANUAL:

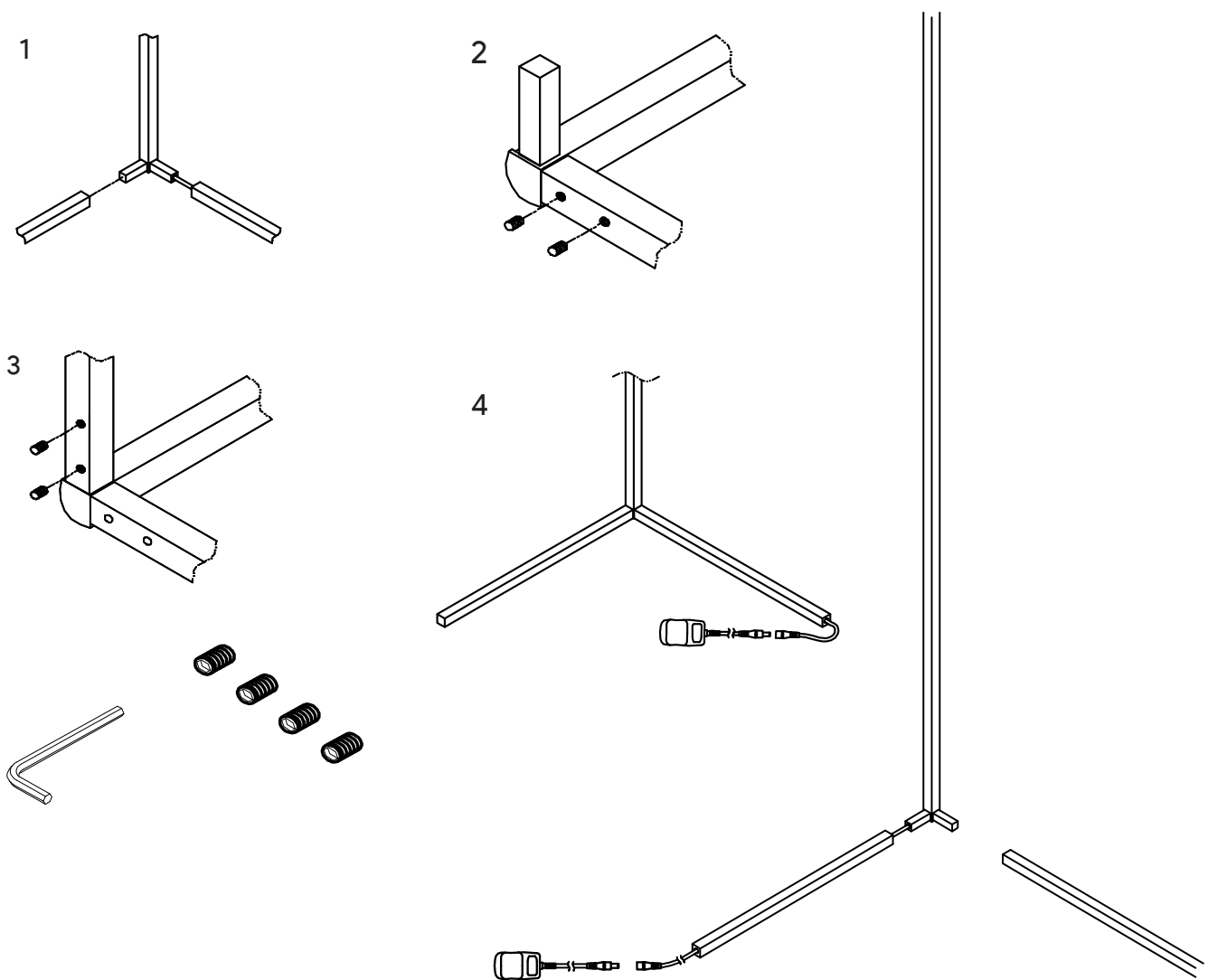

INSTALLATION METHOD:

1. Remove everything from the box. Check that you have the lamp with
 - ☑ 1 leg attached via the wire,
 - ☑ 1 separate leg to be attached,
 - ☑ 1 ac adapter, and
 - ☑ 1 tool bag
2. Slide the separate leg onto the connection on the lamp body as shown in Fig.1
3. Tighten 2 screws in the holes on the leg well. Loose tightening may result in your lamp falling over or possible damage later on.
4. Gently pull the cable tight, and this will cause the attached leg to move into the connection on the lamp body.
5. Tighten 2 screws in the holes on the leg as shown in Fig.3
6. Connect the ac adapter as shown in Fig.4 and plug into wire connected to lamp leg.

WARNING:**Attention Notes For Installation:**

1. Do not use the power supply beyond the specified range(100-240V,50Hz).
2. Should avoid scratching the surface and wires of the lamp during installation.
3. Do not install the lamp outdoors
4. The lamp should not be close to corrosive chemical objects or gases.
It should not be washed with water.It can only be wiped with a clean soft cloth.



S O M S T Y L E



SOMSTYLE

SOMSTYLE

LED RGB FLOOR LAMP